

EFL302B3

EMPILHADEIRA CONTRABALANÇADA 4 RODAS 3.0T COM BATERIA DE LÍTIO

 3000 kg  6000 mm  80 V Li-Ion



Os modelos EFL302B3 e EFL352B3 foram desenvolvidas para aplicações exigentes, tanto em ambientes internos quanto externos. Com chassi robusto, alta distância do solo e proteção IPX4 contra água, essas máquinas se destacam em condições desafiadoras, como canteiros de obras, pátios logísticos e fábricas.

Seu design compacto, aliado à bateria posicionada na parte inferior, garante maior estabilidade em terrenos irregulares. Resistentes e versáteis, são ideais para o manuseio de materiais pesados em diferentes cenários, operando com eficiência tanto sob chuva quanto sob sol, desde docas de carga até armazéns amplos.

ESPECIFICAÇÃO	REF	UNIDADE	VALOR
Tipo de bateria			Li-Ion
Tensão da bateria/capacidade nominal		Ah	205
Tensão da bateria		V	80
Capacidade de carga	Q	kg	3000
Distância do centro de carga	c	mm	500
Peso de serviço		kg	4100
Altura do mastro abaixado	h_1	mm	2070
Altura de elevação	h_3	mm	3000
Altura, mastro estendido	h_4	mm	4110
Comprimento total	l_1	mm	3735
Largura total	b_1/b_2	mm	1230
Comprimento até a face dos garfos	l_2	mm	2665
Dimensões do garfo	s/e/l	mm	45×122×1070
Raio de giro	W_a	mm	2437
Fabricante			EP
Modelo			EFL302B3

Características

Mastro aprimorado para melhor visibilidade e estabilidade

Resistência à água IPX4

Volante ajustável

Espaço amplo para o operador

Bateria Li-ion 80V205Ah/280Ah e carregador 35A/60A

Colocação inferior da bateria para maior estabilidade

Pneus grandes e alta distância do solo

VDI Chart

	ESPECIFICAÇÃO	REF	UNIDADE	VALOR
1.1	Fabricante			EP
1.2	Modelo			EFL302B3
1.3	Propulsão			Elétrico
1.4	Tipo de operador			Sentado
1.5	Capacidade de carga	Q	kg	3000
1.6	Distância do centro de carga	c	mm	500

	ESPECIFICAÇÃO	REF	UNIDADE	VALOR
1.8	Distância da carga, centro do eixo de acionamento até o garfo	x	mm	481
1.9	Distância entre eixos	y	mm	1750
2.1	Peso de serviço		kg	4100
2.2	Carga do eixo, carregado, dianteiro/traseiro		kg	6420/660
2.3	Carga do eixo, sem carga, dianteiro/traseiro		kg	1740/2340
3.1	Tipo de pneu			Pneumático
3.2	Tamanho do pneu, dianteiro		mm	28X9-15-14PR
3.3	Tamanho do pneu, traseiro		mm	6.50-10-10PR
3.5	Rodas, número dianteiro/traseiro (x=rodas de tração)			2x/2
3.6	Distância entre rodas, dianteira	b_{10}	mm	1010
3.7	Distância entre rodas, traseira	b_{11}	mm	980
4.1	Inclinação do mastro/ suporte do garfo para frente/para trás		°	6/10
4.2	Altura do mastro abaixado	h_1	mm	2070
4.3	Elevação livre	h_2	mm	120
4.4	Altura de elevação	h_3	mm	3000
4.5	Altura, mastro estendido	h_4	mm	4110
4.7	Altura da proteção superior (cabine)		mm	2180
4.8	Altura do assento/altura de pé		mm	1130
4.12	Altura do acoplamento do reboque		mm	300
4.19	Comprimento total	l_1	mm	3735
4.20	Comprimento até a face dos garfos	l_2	mm	2665
4.21	Largura total	b_1/b_2	mm	1230
4.22	Dimensões do garfo	s/e/l	mm	45×122×1070
4.23	Suporte do garfo, Classe/forma A,B			3A
4.24	Largura do suporte do garfo		mm	1150
4.31	Distância abaixo do mastro até o piso com carga		mm	120
4.32	Distância ao solo, no centro da distância entre eixos	m_2	mm	150
4.34.1	Largura do corredor para paletes 1000×1200 na transversal	A_{st}	mm	4118
4.34.2	Largura do corredor para paletes 800×1200 na transversal	A_{st}	mm	4318
4.35	Raio de giro	W_a	mm	2437

ESPECIFICAÇÃO	REF	UNIDADE	VALOR
5.1	Velocidade de deslocamento, com carga/sem carga	km/h	11/12
5.2	Velocidade de elevação, em carga/sem carga	m/s	0.29/0.36
5.3	Velocidade de descida, com carga/sem carga	m/s	0.4/0.43
5.8	Capacidade máxima de vencer a rampa, em carga/sem carga	%	15/15
5.10	Freio de serviço		Hidráulico
5.11	Freio de estacionamento		Mecânico
6.1	Classificação do motor de acionamento S2 60 min	kW	10
6.2	Classificação do motor hidráulico em S3 15%	kW	16
6.4	Tensão da bateria/capacidade nominal	Ah	205
6.4	Tensão da bateria	V	80
6.4.1	Tipo de bateria		Li-Ion
8.1	Tipo de controle de acionamento		AC
10.5	Tipo de direção		Hidráulico
10.7	Nível de ruído sonoro no ouvido do operador	dB(A)	<74

VDI Drawing

EFL302B3

RATED CAPACITIES AND LOAD CENTERES GRAPH

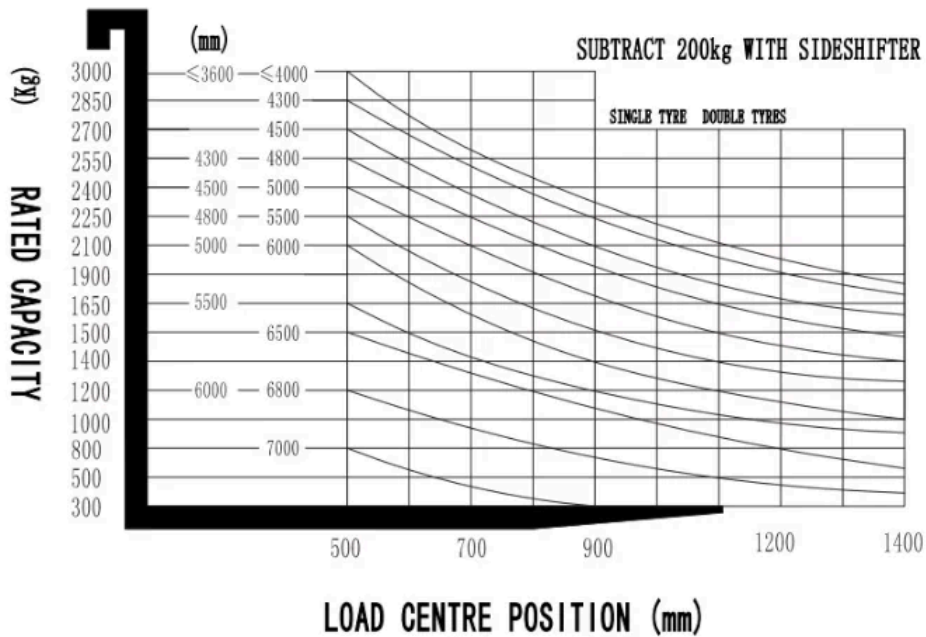

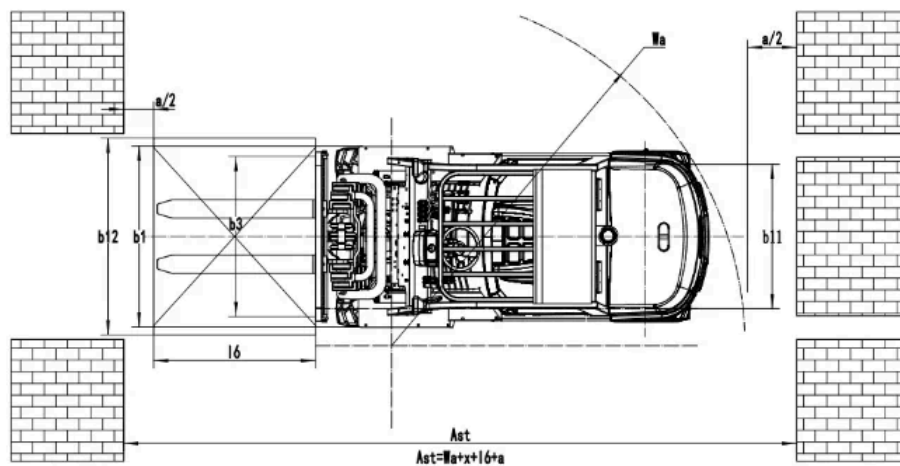
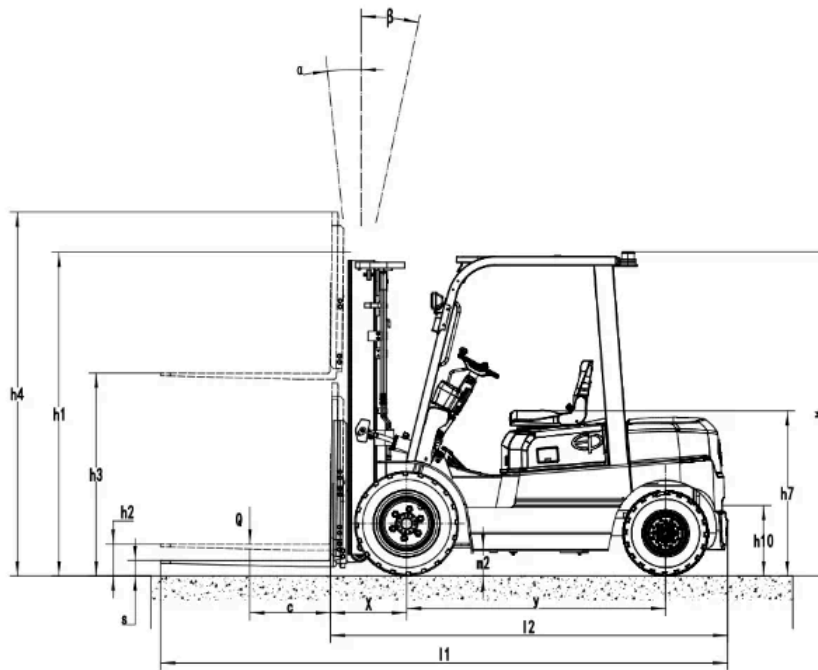

Opções de Mastro

TIPO DE MASTRO	ALTURA DE ELEVÇÃO (H3, MM)	ALTURA MASTRO RECOLHIDO (H1, MM)	ALTURA MASTRO ESTENDIDO, S/ ENCOSTO (H4, MM)	ALTURA MASTRO ESTENDIDO, C/ ENCOSTO (H4, MM)	ALTURA DE ELEV. LIVRE, S/ ENCOSTO (H2, MM)	ALTURA DE ELEV. LIVRE, C/ ENCOSTO (H2, MM)
2-Mastro Padrão	2700	1910	3300	3795	120	120
2-Mastro Padrão	3000	2060	3630	4095	120	120
2-Mastro Padrão	3300	2210	3930	4395	120	120
2-Mastro Padrão	3500	2310	4130	4595	120	120
2-Mastro Padrão	3600	2360	4230	4695	120	120
2-Mastro Padrão	4000	2610	4630	5095	120	120

TIPO DE MASTRO	ALTURA DE ELEV. (H3, MM)	ALTURA MASTRO RECOLHIDO (H1, MM)	ALTURA MASTRO ESTENDIDO, S/ ENCOSTO (H4, MM)	ALTURA MASTRO ESTENDIDO, C/ ENCOSTO (H4, MM)	ALTURA DE ELEV. LIVRE, S/ ENCOSTO (H2, MM)	ALTURA DE ELEV. LIVRE, C/ ENCOSTO (H2, MM)
2-Mastro Padrão	4300	2760	4930	5395	120	120
2-Mastro Padrão	4500	2860	5130	5595	120	120
2-Mastro Livre	3000	2040	3630	4095	1410	945
2-Mastro Livre	3300	2190	3930	4395	1560	1095
2-Mastro Livre	3600	2340	4230	4695	1710	1245
3-Mastro Livre	4300	2040	4930	5395	1410	945
3-Mastro Livre	4500	2120	5130	5595	1490	1025
3-Mastro Livre	4800	2225	5430	5895	1595	1130
3-Mastro Livre	5000	2310	5630	6095	1680	1215
3-Mastro Livre	5500	2560	6130	6595	1930	1465
3-Mastro Livre	6000	2810	6630	7095	2180	1715

Opções

ITEM	OPÇÕES (itens opcionais marcados em amarelo)
Dimensão do garfo	122*50*1070 122*50*1150 122*50*1220 122*50*1370 122*50*1520 122*50*1600 122*50*1700 122*50*1820 122*50*2000 122*50*2200 122*50*2420
Largura dos braços de apoio	1100mm Suspensão com apoio de braço + botão lógico de cinto de segurança
Opção de largura do porta-garfos	1100mm Yes and not customized
Opção de altura do porta-garfos	1095mm Sim e não personalizado
Material da roda dianteira	Pneumático Sólido normal Sólido não marcante
Material da roda traseira	Pneumático Sólido não marcante Sólido normal
Capacidade da bateria	80V205AH 80V280AH
Carregador	Carregador externo 80V60A Carregador integrado 80V35A Carregador externo 80V100A Carregador externo 80V150A
Indicador de descarga da bateria (BDI)	Com horímetro

ITEM	OPÇÕES (itens opcionais marcados em amarelo)
Tipo de assento	Regular Confortável Suspensão Regular + interruptor lógico de cinto de segurança Confortável + interruptor lógico de cinto de segurança Suspensão + interruptor lógico de cinto de segurança Suspensão com apoio de braço + interruptor lógico de cinto de segurança
Implementos	Não Deslocador de lado embutido Deslocador de lado externo Posicionador de garfo com deslocador de lado
Pino de tração	Sim e não personalizado
Farol dianteiro	LED
Luz traseira	Não LED
Luz de advertência	Sim e não personalizado
Luz de esterçamento	LED
Luz azul (Blue Spot)	Não Traseira Frente e traseira
Luz de advertência de área	Não Ambos os lados e traseira Ambos os lados
Espelho retrovisor	Um na frente Dois dos lados e um na frente
Avisador sonoro (buzzer)	Sim e não personalizado
Sistema OPS (presença do operador)	Sim e não personalizado
Telemática	Sim e não personalizado
Cabine	Não Cabine meia básica Upgrade cabine meia Cabine completa
Teto de proteção	Com vidro temperado
Sistema de aquecimento durante a carga da bateria de lítio	Sim e não personalizado
Dispositivo de identificação do operador	Sim e não personalizado Leitor de cartão
Comando hidráulico	Alavanca mecânica
Buzina no apoio de braço traseiro	Não Sim e não personalizado
Sistema de lavador do para-brisa	Yes, only with cabin and not customized